

# 保守用車(MC・軌陸車)用搬送台車

# CA-40N・S (軸重15t・40t)

CA-40N(G=1067)  
CA-40S(G=1435)

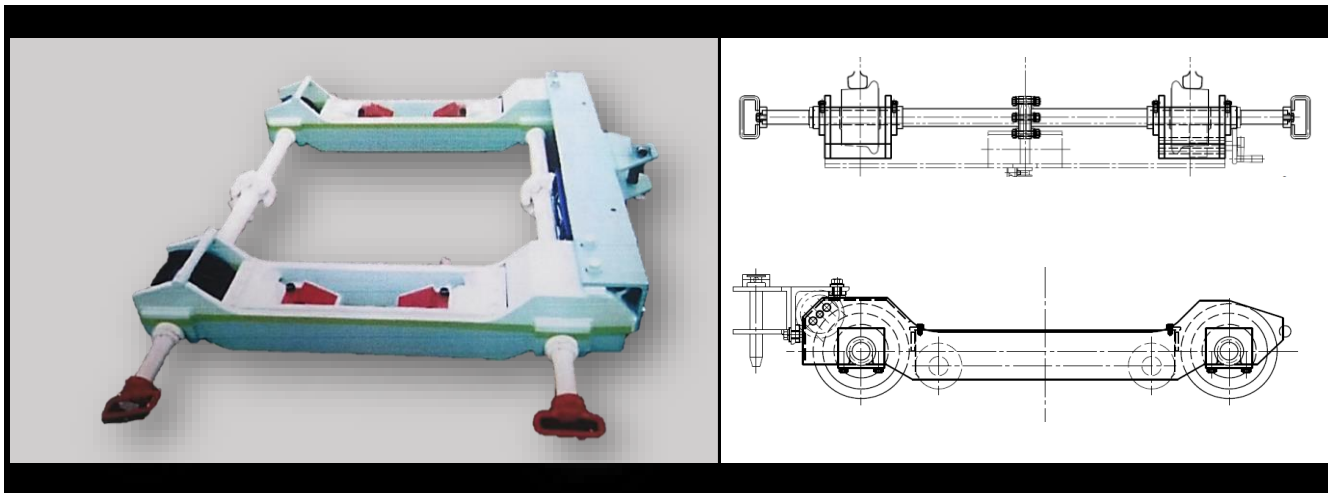

□保守用車の車輪を台車に受けての搬送が基本となります。  
 その他はオプションのアタッチメントを設置することにより、対応可能です。  
 □本台車は(各ユニット・100kg以下)分解・組立が可能です。

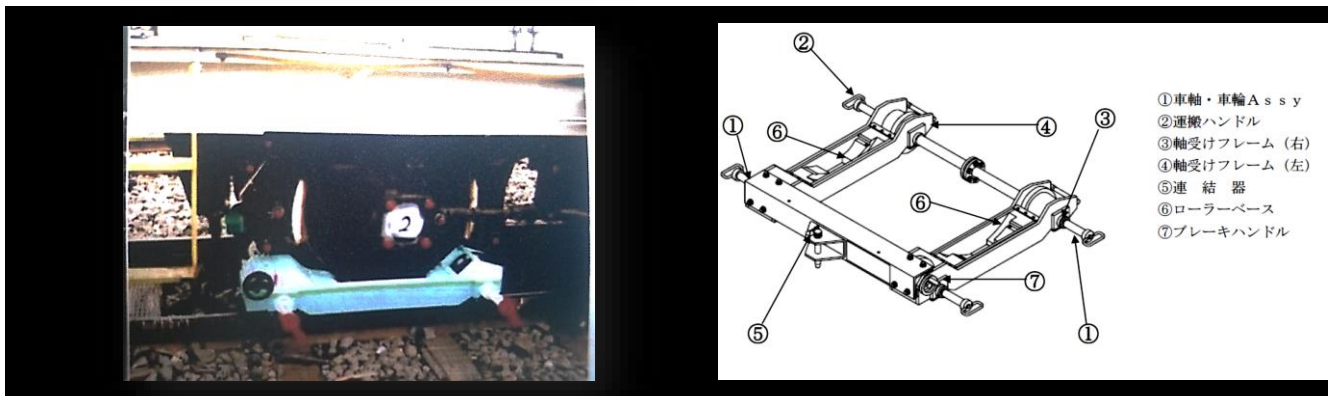

- ①車軸・車輪 Assy
- ②運搬ハンドル
- ③軸受けフレーム(右)
- ④軸受けフレーム(左)
- ⑤連結器
- ⑥ローラーベース
- ⑦ブレーキハンドル

仕様		
許容積載荷重	軸受フレーム上	軸重 15 t 以下
許容積載荷重	ローラーベース上	軸重 40 t 以下
パーツ 重量	パーツ最大 約100kg	最大牽引速度
	総重量 約498kg	10km/h以下

※性能向上、作業性を良くするため、予告なく仕様の一部を変更する場合がありますので予めご了承ください

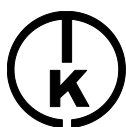

## 鉄友工業株式会社 [www.tetsuyu.co.jp](http://www.tetsuyu.co.jp)

■東京 ■新潟 ■高崎

■本社 〒110-0016 東京都台東区台東4-14-8 シモジンパークビル・アネックス 3F  
 TEL 03-3833-1671 FAX 03-3835-2425 JR: 054-3431 / 054-3121  
 ■新潟支社 〒950-0916 新潟市中央区米山3-1-5・4F TEL 025-241-3465 FAX 025-241-3466 JR: 041-3258  
 ■高崎工場 〒370-0046 高崎市江木町 1431 TEL 027-323-7118 FAX 027-323-7116 JR: 043-2588



登録:本社・高崎工場  
 鉄道保線機械器具の設計・製造・販売・保守・改造  
 鉄道保安用品及び  
 鉄道測定器具の販売  
 鉄道保守用車両の  
 製造委託・販売・保守