

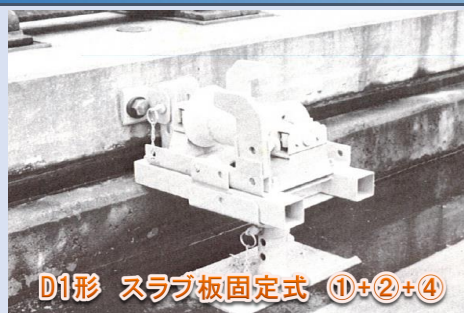

# ロングレール仮置装置

実用新案  
1113700号  
1113701号  
1118435号



D1形 スラブ板固定式 ①+②+④

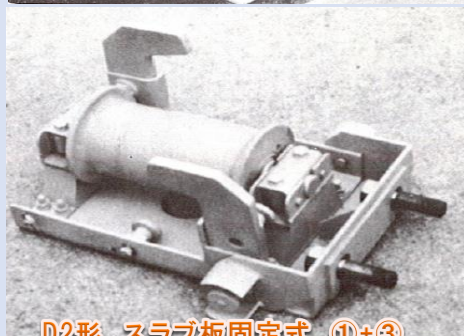

D2形 スラブ板固定式 ①+③

## D形 スラブ板固定式

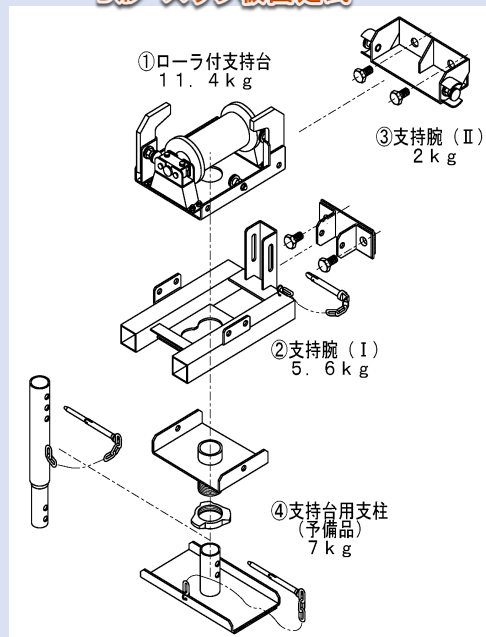

- ◆ロングレールをスラブ軌道に最も安全に仮置でき、列車の徐行を必要としません。
- ◆列車通過時の振動・風圧及び温度変化によるレールの伸縮等が吸収できる構造です。
- ◆安全金具はレールの小返りを防止しワンタッチで着脱できます。また取り外す事によりロングレール交換機等でのレール交換作業が可能です。
- ◆特殊な路盤構造（溝の深い所・狭い所等）には予備品の組み合わせを変える事で対応が可能です。



A形 道床アンカー式



B形 PCまくらぎ固定式



C形 橋りょう固定式

- ◆A形 支持装置Ⅰ（アンカー板）を道床に固定し、その上に緩衝低ローラをセットする。  
寸法 全長450mm×全幅200mm×全高300mm  
重量 支持装置Ⅰ：7kg+ローラ12kg=19kg
- ◆B形 支持装置Ⅱのまくらぎキャッチでまくらぎを強固に締付け支持台上に後衝低ローラをセットする  
寸法 全長876mm×全幅300mm×全高429mm  
重量 支持装置Ⅱ：23kg+ローラ12kg=35kg
- ◆C形 支持装置Ⅲの横はりや橋りょうの主梁をフックボルトで固定し両側支持台上に緩衝低ローラをセットする  
寸法 全長4520mm×全幅506mm×全高492mm  
重量 支持装置Ⅲ：131kg+ローラ12kg×2台=155kg

※性能向上、作業性を良くするために、予告なく仕様の一部を変更する場合がありますので、予めご了承ください。

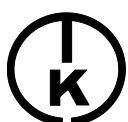

## 鉄友工業株式会社 [www.tetsuyu.co.jp](http://www.tetsuyu.co.jp)

■東京 ■新潟 ■高崎

- 本社 〒110-0016 東京都台東区台東4-14-8 シモジンパークビル・アネックス 3F  
TEL 03-3833-1671 FAX 03-3835-2425 JR: 054-3431 / 054-3121
- 新潟支社 〒950-0916 新潟市中央区米山3-1-5・4F TEL 025-241-3465 FAX 025-241-3466 JR: 041-3258
- 高崎工場 〒370-0046 高崎市江木町 1431 TEL 027-323-7118 FAX 027-323-7116 JR: 043-2588



登録：本社・高崎工場  
鉄道保線機械器具の設計・  
製造・販売・保守・改造  
鉄道保安用品及び  
鉄道測定器具の販売  
鉄道保守車両の  
製造委託・販売・保守